



Radość z jazdy



BMW i3.



BMW EFFICIENT DYNAMICS.
MNIJSZA EMISJA. WIĘKSZA RADOŚĆ Z JAZDY.

THE NEXT
100 YEARS



01 BMW i3.

Poznaj BMW i3 04-19

02 INNOWACJE I TECHNOLOGIE.

Zrównoważony rozwój	20	Ładowanie za pomocą	
Koncepcja pojazdu	24	BMW 360° ELECTRIC.	30
BMW EfficientDynamics	26	BMW ConnectedDrive	32
Zasięg	28	Stylistyka BMW i3	34

03 INDYWIDUALNOŚĆ I WSZECHSTRONNOŚĆ.

The Born Electrics	36	Lakiery i obręcze kół	46
BMW i3 Atelier.....	38	Wyposażenie dodatkowe.....	48
BMW i3 Loft	40	Usługi mobilnościowe	49
BMW i3 Lodge	42	BMW Financial Services.....	50
BMW i3 Suite.....	44	Dane techniczne.....	51

WYPOSAŻENIE PRZEDSTAWIONYCH MODELI:

BMW i3 w kolorze białego kaparu z akcentem w kolorze niebieskim BMW i:

stylistyka wnętrza Lodge, 19-calowe obręcze kół BMW i ze stopów lekkich Double Spoke 428 z ogumieniem mieszanym.

BMW i3 w kolorze Protonic Blue metalizowanym z akcentem w kolorze mroźnym szarym metalizowanym:

stylistyka wnętrza Suite, 20-calowe obręcze kół BMW ze stopów lekkich Double Spoke 430 z ogumieniem mieszanym.

BMW i3 w kolorze płynnej czerni z akcentem w kolorze niebieskim BMW i:

stylistyka wnętrza Lodge, 19-calowe obręcze kół BMW ze stopów lekkich Double Spoke 428 z ogumieniem mieszanym.

Prezentowane samochody wyposażone są w silnik elektryczny BMW i mocy 125 kW (170 KM).

Oprócz tego na stronie 4. przedstawione jest BMW i8 w kolorze szarym Sophisto metalizowanym z brylantowym połyskiem i z akcentem w kolorze niebieskim BMW i.

ODKRYJ WIĘCEJ.



ODKRYWAJ WIRTUALNIE:
NOWA APLIKACJA KATALOGI BMW.

Więcej informacji, więcej radości z jazdy: z nową aplikacją Katalogi BMW poznasz BMW cyfrowo i interaktywnie jak nigdy dotąd. Pobierz aplikację Katalogi BMW na swój smartfon lub tablet i odkryj swoje BMW na nowo.

**THE NEXT
100 YEARS**

W 2016 r. marka BMW świętowała stulecie swego istnienia. Więcej informacji na stronie bmw.pl/nastepne100

POCZĄTEK NOWEJ ERY. BMW i.

Świat jest w ciągłym ruchu. My jesteśmy w ciągłym ruchu. A ruch niesie ze sobą zawsze coś ciekawego: zmiany. Z BMW i zmiany te oznaczają początek nowej ery, w której samochody po raz pierwszy zaprojektowane są całkowicie pod kątem ekologicznej mobilności. Tak więc BMW i3 to coś więcej niż tylko samochód. To dowód na to, że zrównoważony rozwój i czysta radość z jazdy doskonale się uzupełniają. Teraz nadszedł czas, aby pójść dalej. Bo to pionierzy mają największą swobodę kreowania przyszłości.



ZAWSZE PEŁNE ENERGII.

BMW i konsekwentnie rozwija mobilność elektryczną zgodną z zasadami zrównoważonego rozwoju i coraz lepiej adaptuje ją do codziennego użytku. Oprócz sprawdzonego BMW i3 z akumulatorem o pojemności 60 Ah¹ oferowany jest drugi model o dłuższym zasięgu i pojemności 94 Ah. BMW i3 (94 Ah) umożliwia dojazd do celu oddalonego nawet o 200 km (NEDC: 300 km). Tym samym BMW i3 to nie tylko idealny samochód do miasta, ale też doskonałe rozwiązanie do codziennych dojazdów do pracy i na wycieczki. Na życzenie Range Extender może dodatkowo wydłużyć radość z jazdy: w razie potrzeby automatycznie włącza się mały i cichy dwucylindrowy silnik benzynowy napędzający generator, który utrzymuje stały poziom naładowania akumulatora.

¹ Dostępne do 5/2017.



NAPĘD NOWEJ ERY. BMW eDRIVE.

Najpiękniejsza radość jest spontaniczna. Tak spontaniczna, jak napęd elektryczny BMW eDrive. Przy ruszaniu z miejsca wystarczy lekkie naciśnięcie pedału jazdy, aby pełen moment obrotowy energicznie i niemal bezgłośnie wprawił BMW i3 w ruch. A przy okazji: tym pedałem można również hamować. Gdy tylko zdejmiesz nogę z gazu, energia kinetyczna jest przetwarzana na energię elektryczną i magazynowana w akumulatorze. Ta innowacja zwana „One-Pedal-Feeling” daje jeszcze bardziej bezpośrednie wrażenia z jazdy.

SIŁA INNOWACYJNOŚCI: MOC POMYSŁÓW.

Zrównoważony rozwój jest dla nas najważniejszy: po raz pierwszy samochód seryjny powstał – od projektu po produkcję – całkowicie zgodnie z zasadami zrównoważonego rozwoju. Tak więc elektryczne BMW i3 nie tylko porusza się bez emisji spalin, ale też przy jego produkcji stosowana jest energia ze źródeł odnawialnych. Wewnątrz auta możesz cieszyć się wyjątkowym komfortem: ekskluzywne materiały z surowców odnawialnych lub pochodzących z recyklingu w bezpośredni sposób ilustrują ekologiczny charakter auta. Oprócz tego w BMW i3 widać też wyjątkową formę energii: siłę innowacyjności.



KARBON OTWIERA NOWE MOŻLIWOŚCI.

Nie ma większej radości niż ta, jaką daje realizacja własnych wizji. W BMW i3 cała kabina pasażerska wykonana jest z karbonu, którego włókna są dziesięciokrotnie cieńsze od ludzkiego włosa. Ten wyso-
kowyttrzymały materiał kompensuje masę akumulatora wysokonapięciowego i gwarantuje optymalne
bezpieczeństwo. Jednocześnie otwiera zaskakujące nowe możliwości: drzwi otwieranych przeciwstawnie
nie oddziela żaden słupek. Daje to doskonały wgląd w przestronne wnętrze auta. Wnętrze, które wy-
różnia się niespotykaną lekkością i zapowiada fenomenalną dynamikę – szczególnie na zakrętach
i podczas przyspieszania – będącą rezultatem niskiej masy własnej auta wynoszącej 1245 kg
[BMW i3 (94 Ah)].





POSTĘP W MIEŚCIE.

BMW i3 to doskonały samochód do miasta. W nim poczujesz, co znaczy przyspieszający postęp: nagle każdy ostry skręt to przyjemność. Samochód z lekkością wchodzi w zakręty, a silnik elektryczny bez opóźnienia przyspiesza na ich wyjściu. A po dotarciu do domu po niemal bezgłośniejszej jeździe, BMW i3 ma jeszcze dość energii w zapasie. Bo z reguły nie pokonuje się dziennie więcej niż 35–50 km. Tak więc zasięg 200 km [BMW i3 (94 Ah)] jest idealny w codziennej eksploatacji.

INTELIĞENTNA KOMUNIKACJA. DOSKONAŁA ŁĄCZNOŚĆ ZE ŚWIATEM.

Największe wynalazki opracowano po to, aby ułatwić życie. To samo dotyczy BMW i3. Zintegrowana karta SIM w wyposażeniu standardowym zapewnia mu doskonałą komunikację ze światem zewnętrznym. Dzięki temu zawsze wiesz na przykład, jak komfortowo dotrzeć do celu. Opcjonalny system nawigacyjny BMW i w przejrzysty sposób informuje o aktualnym zasięgu, najbardziej wydajnej trasie i dostępnych stacjach ładowania. A również poza BMW i3, korzystając z aplikacji BMW Connected, masz na swoim smartwatchu lub smartfonie dostęp do różnych informacji, takich jak aktualny stan pojazdu czy zasięg elektryczny.



FASCYNUJĄCY KOMFORT ŁADOWANIA.

„Tankowanie” energii jest dzisiaj tak łatwe i różnorodne, jak nigdy dotąd: standardowy kabel na wyposażeniu pojazdu umożliwia ładowanie BMW i3 z domowych gniazdek elektrycznych. Szybsze i wygodniejsze ładowanie umożliwia BMW i Wallbox, którą nasz serwis instalacyjny może zamontować u Ciebie w domu. Wybierać możesz też dostawców energii: z umową na dostawę ekologicznego prądu możesz ładować swoje BMW i3 energią ze źródeł odnawialnych. A jeśli masz instalację solarną, możesz korzystać ze swojej własnej energii. W drodze mobilność zapewni Ci serwis ChargeNow – największa na świecie sieć publicznych stacji ładowania.



ZRÓWNOWAŻONY ROZWÓJ: ZUPEŁNIE NOWE PODEJŚCIE.

Zrównoważony rozwój to nie tylko bezemisyjna jazda. Dlatego ekologiczny jest cały łańcuch dostaw elektrycznego BMW i3. Samochód wyprodukowany przy wykorzystaniu siły wiatru i wody nie marnuje żadnych zasobów, a 95% samochodu nadaje się do recyklingu. Na przykład karbon może z powrotem trafić do produkcji. Tak oto koło się zamyka, a BMW i3 nie pozostawia po sobie nic oprócz radości z jazdy w najczystszej postaci.



KONCEPCJA.

- Cała koncepcja auta zaprojektowana została od początku pod kątem elektrycznej mobilności.
- Innowacyjne rozwiązania aerodynamiczne zmniejszają opory powietrza, a tym samym zużycie energii.
- Materiały z surowców odnawialnych lub recyklingu chronią zasoby naturalne i zastępują tradycyjne materiały, takie jak na przykład tworzywa sztuczne.



EKSPLOATACJA.

- Podczas jazdy nie ma żadnej emisji spalin. Zmniejsza to zanieczyszczenie powietrza w miastach.
- BMW i3 nie emituje niemal żadnych odgłosów ani zapachów.
- Korzystanie z „zielonej” energii lub energii z własnych instalacji solarnych zapewnia konsekwentnie bezemisyjną jazdę.
- Tryb ECO PRO zwiększa zasięg i zmniejsza zużycie energii.

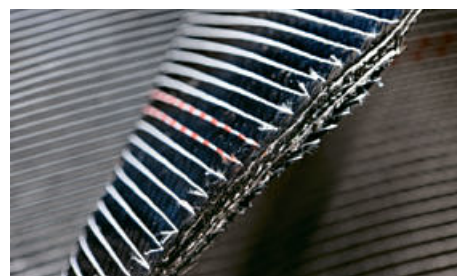
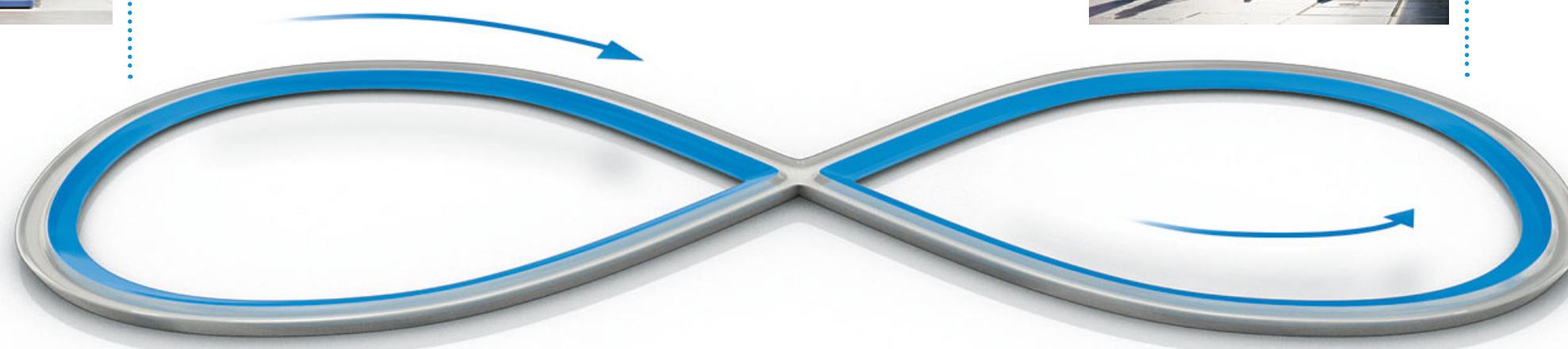

RECYKLING.

- BMW i3 w 95% nadaje się do recyklingu.
- Moduły akumulatorowe można wykorzystać ponownie na przykład w instalacjach solarnych.
- Włókno węglowe można wykorzystać ponownie w produkcji.



PRODUKCJA.

- Włókno węglowe produkowane jest w 100% przy użyciu energii z elektrowni wodnych.
- BMW i3 produkowane jest w Lipsku w 100% przy użyciu energii wiatrowej.
- Zapotrzebowanie na energię do produkcji o połowę niższe niż w przypadku innych modeli BMW.



„CO W BMW i3 OZNACZA KOMPLEKSOWE I KONSEKWENTNE PODEJŚCIE DO ZRÓWNOWAŻONEGO ROZWOJU?”

50%

niższa emisja CO₂ w całym cyklu życia produktu w przypadku korzystania z „zielonej” energii.

70%

mniej wody zużywanej przy produkcji – w porównaniu z wiodącym standardem BMW.

100%

energii ze źródeł odnawialnych wykorzystywanej przy w produkcji w zakładach w Lipsku i zakładach produkcji włókna węglowego w Moses Lake.

AURA EKOLOGICZNYCH MATERIAŁÓW.

Cenne materiały oddziałują na wszystkie zmysły. Materiały wewnątrz BMW i3 oddziałują w sposób szczególny, ponieważ są wyrazem ekologicznego stylu życia: pozyskiwane są z surowców odnawialnych lub recyklingu, przez co pomagają chronić zasoby naturalne. Jednocześnie podkreślają szlachetny charakter i przestronność wnętrza oraz tworzą elegancką, loftową atmosferę, nadając ekologii nową jakość.



30%

KENAF.

Szerokie zastosowanie kenafu pozwoliło zastąpić ropopochodne tworzywa sztuczne i zmniejszyć masę BMW i3, ponieważ jego włókna są nawet o 30 procent lżejsze od konwencjonalnych materiałów. Ilustruje to ekologiczny charakter BMW i3. Ten niezwykle lekki materiał pozyskiwany jest z kettmii konopiowatej, która podczas wzrostu zamienia na tlen nieprzeciętnie duże ilości CO₂.



40%

ŻYWA WEŁNA.

Innym surowcem odnawialnym oferującym wysoki komfort jest certyfikowana żywa wełna stanowiąca 40% obić foteli w stylistyce wnętrza Lodge. Oddychająca mieszanka wełniana reguluje temperaturę pomiędzy ciałem i powierzchnią fotela, dzięki czemu fotele pozostają przyjemnie chłodne nawet przy wysokich temperaturach.



DREWNO EUKALIPTUSOWE.

Drewno eukaliptusowe jest z natury bardziej odporne na wilgoć i dlatego wymaga o 90% mniej obróbki powierzchni niż klasyczne gatunki drewna. Obróbka bez użycia chemii pozwala zachować aksamitną powierzchnię i naturalną porowatość. Drzewa eukaliptusowe osiągające nawet 60 m wysokości są jednymi z najszybciej rosnących gatunków drzew, a przez to idealnie nadają się do zastosowań w przemyśle. Całe drewno pochodzi z plantacji z certyfikatem FSC gwarantującym gospodarkę leśną zgodną z ideą zrównoważonego rozwoju.



90%

SKÓRA GARBOWANA LIŚCIAMI OLIWNYMI.

Skóra stosowana w BMW i3 jest 100-procentowo garbowana naturalnym ekstraktem z liści oliwnych. Ma to wiele zalet: przy zbiorze oliwek liście oliwne stanowią odpad, który można wykorzystać w przydatny sposób. Oprócz tego proces garbowania jest przyjazny dla środowiska. Pozwala on też zachować naturalny połysk skóry i jej zdolność do regulacji temperatury.



100%

„JAK SAMOCHÓD MOŻE WYRAŻAĆ EKOLOGICZNY CHARAKTER?”

INDYWIDUALNA MOBILNOŚĆ ELEKTRYCZNA PRZEDE WSZYSTKIM.

Aby móc dać początek nowej erze elektrycznej mobilności, trzeba było cały samochód zaprojektować na nowo. Jedną z największych trudności było zniwelowanie masy akumulatora wysokonapięciowego¹. Dlatego konstrukcja samochodu podzielona jest na dwie niezależne części: w dolnym module Drive z aluminium umieszczone są komponenty układu jezdnego

i napędowego oraz akumulator. Dzięki temu górny moduł Life stanowi przestrzeń będącą w całości do Twojej dyspozycji. Kabinę pasażerską udało się przy tym po raz pierwszy wykonać z niezwykle lekkiego i wytrzymałego karbonu. Zmniejsza to masę i obniża środek ciężkości BMW i3 – oraz zwiększa jego bezpieczeństwo i zwinność.

„DLACZEGO ARCHITEKTURA LIFE DRIVE POPRAWIA WŁAŚCIWOŚCI JEZDNE?”

50%

lżejszy od stali, a przy tym niezwykle stabilny: karbon.



wysokonapięciowy akumulator litowo-jonowy¹

Range Extender² zwiększający zasięg

silnik elektryczny z przekładnią i elektronicznym sterownikiem mocy

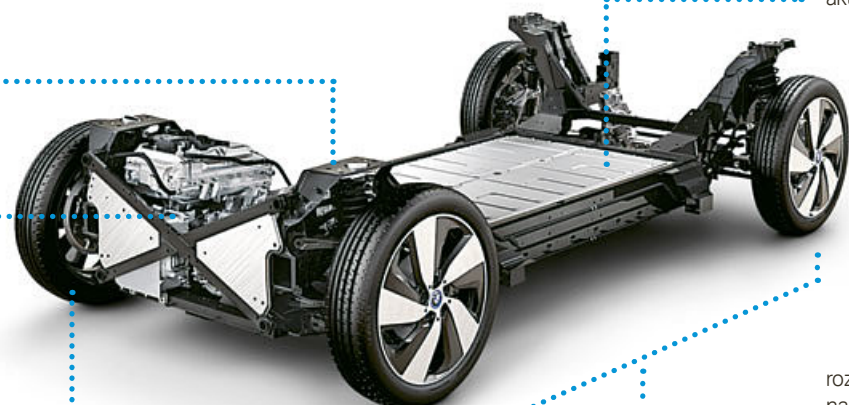

napęd tylny

rozkład masy na osie 50:50



9,86 m

wynosi średnica zawracania, co daje BMW i3 niezwykłą zwrotność w ruchu miejskim.

MODUŁ LIFE: TWOJA STREFA BEZPIECZEŃSTWA.

Moduł Life tworzy przestrzeń będącą w całości do Twojej dyspozycji. Kierowcy i pasażera nie oddziela tunel środkowy. Pomiedzy otwieranymi przeciwsośnie drzwiami nie ma słupka B. Zapewnia to przestronność niespotykaną w tej klasie samochodów. Cechy te to efekt zastosowania po raz pierwszy w seryjnej produkcji kabiny pasażerskiej z wysokowytrzymałego karbonu. Dzięki temu masa własna BMW i3 (94 Ah) wynosi tylko 1245 kg, co daje mu niesamowitą zwinność i pozytywnie wpływa na zasięg. Solidna konstrukcja z karbonu zapewnia przy tym wysokie bezpieczeństwo sprawdzone w licznych testach.



MODUŁ DRIVE: BEZPIECZEŃSTWO PRZEDE WSZYSTKIM.

Moduł Drive wykonany jest z aluminium i mieści wszystkie podzespoły umożliwiające jazdę. Z tyłu znajduje się silnik elektryczny, skrzynia biegów oraz opcjonalny Range Extender. Akumulator wysokonapięciowy¹ w stabilnej obudowie z aluminium umieszczony jest absolutnie bezpiecznie pod podłogą. W tym miejscu jest optymalnie zabezpieczony na wypadek kolizji. Taka lokalizacja zapewnia również niski środek ciężkości, co doskonale sprzyja zwinności tylnonapędowego BMW i3. Akumulator objęty jest gwarancją na 8 lat lub 100 000 km.

1.245kg

wynosi masa własna BMW i3 (94 Ah) – znacznie mniej niż w porównywalnych samochodach elektrycznych.

¹ Wysokonapięciowy akumulator litowo-jonowy wyróżnia się długą żywotnością. Jeżeli mimo to w ciągu 8 lat i do przebiegu 100 000 km wystąpią w nim jakiegokolwiek wady, to autoryzowany dealer BMW i usunie je bezpłatnie. Szczegóły zawarte są w certyfikacie akumulatora BMW i.
² Inne parametry zużycia w BMW i3 z Range Extenderem.

RADOŚĆ Z JAZDY W NAJCZYSTSZEJ POSTACI. BMW eDRIVE.

Rzadko kiedy nowa era zaczyna się tak brawurowo, jak w przypadku BMW i3. Aby odbyć podróż w przyszłość, wystarczy nacisnąć pedał jazdy. Konwencjonalne samochody zmieniają biegi podczas przyspieszania, a elektryczne BMW i3 pokonuje sprint od 0 do 100 km/h bez przerywania

transmisji napędu w 7,3 s. Szczególnie na pierwszych metrach jest w stanie zostawić w tyle nawet samochody o znacznie mocniejszych silnikach. Ekologiczny i ekonomiczny charakter BMW i3 to zasługa napędu BMW eDrive.



Napęd zapewniający efektywną dynamikę. Napęd elektryczny BMW eDrive został opracowany przez BMW. Moc maksymalna 125 kW (170 KM) i maksymalny moment obrotowy 250 Nm gwarantują wyśmienitą dynamikę jazdy. A co to oznacza w praktyce? Już w chwili ruszania z miejsca dostępny jest pełen moment obrotowy. Również podczas jazdy BMW i3 bez żadnych opóźnień przenosi swoją moc na drogę. Ta szybkość jest zasługą jednostopniowej przekładni, która eliminuje potrzebę zmiany biegów. A ponieważ BMW i3 nie generuje podczas jazdy niemal żadnych odgłosów ani zapachów, możesz w pełnym komforcie cieszyć się nieznanymi dotąd wrażeniami z jazdy.¹

Radość zyskuje na wydajności. Napęd BMW eDrive w zupełnie nowy sposób pokazuje, co znaczy wydajność – na przykład, gdy możesz hamować pedałem jazdy. Po zwolnieniu pedału odczujesz natychmiastowy efekt hamowania. Dzieje się to dlatego, że Twoje BMW i3 zamienia uwolnioną energię kinetyczną na elektryczną. A ta magazynowana jest w wysokonapięciowym akumulatorze litowo-jonowym, co zwiększa zasięg auta². Niezwykle wydajne jest również zużycie energii wynoszące 12,6 kWh na 100 km, co daje zdumiewająco niski koszt jazdy 3,50 euro na 100 km.³



250 Nm
MOMENTU
OBROTOWEGO

już w chwili ruszania z miejsca. Dzięki temu BMW i3 bez problemu zostawia w tyle nawet mocniejsze samochody

„JAKIE ZALETY MA SILNIK ELEKTRYCZNY?”

7,3 s

potrzeba, aby BMW i3 przyspieszyło od 0 do 100 km/h.

170 KM

i maksymalna moc 125 kW przy masie własnej wynoszącej tylko 1245 kg zapewniają wyśmienitą dynamikę.

12,6 kWh / 100 km

zużycia energii (odpowiada ok. 3,50 euro na 100 km³).

¹ Dokładne informacje o zużyciu paliwa, emisji CO₂ i klasie energetycznej BMW i3 z Range Extenderem znaleźć można w danych technicznych.

² Wynik badania zużycia paliwa przeprowadzonego przez BMW, zależnie od indywidualnego stylu jazdy.

³ Z ekskluzywną ofertą BMW Green Energy powered by Naturstrom 100 km kosztuje ok. 3,50 euro (przy 0,269 euro/kWh – cena energii elektrycznej zależy od dostawcy).

Podstawą obliczenia kosztów jest zużycia paliwa w cyklu mieszanym (wg NEDC). Więcej informacji na stronie www.naturstrom.de/bmw-i
Inne parametry zużycia w BMW i3 z Range Extenderem.

BMW EFFICIENT DYNAMICS.
MNIJSZA EMISJA. WIĘKSZA RADOŚĆ Z JAZDY.



CEL W ZASIĘGU. ENERGIA W REZERWIE.

Większość ludzi jeździ znacznie mniej, niż sami przypuszczają: dziennie pokonujemy samochodem średnio 35 - 50 km. BMW i3 oferowane jest teraz w dwóch wariantach: sprawdzonym BMW i3 (60 Ah)¹ oraz BMW i3 (94 Ah) o stabilnym zasięgu praktycznym do 200 km (NEDC: 300 km). Oba modele oferują zasięg trzy- i czterokrotnie dłuższy niż średni dzienny dystans. Mimo to niczego nie pozostawiamy przypadkowi; skuteczny program ana-

lizuje wszystkie czynniki, jakie należy uwzględnić przy precyzyjnej kalkulacji zasięgu: styl jazdy, topografię terenu, temperaturę, tryb jazdy, sposób wyznaczania trasy oraz pracę klimatyzacji i ogrzewania. Dzięki temu zawsze dokładnie znasz swój aktualny zasięg i możesz komfortowo i pewnie dojechać do celu.

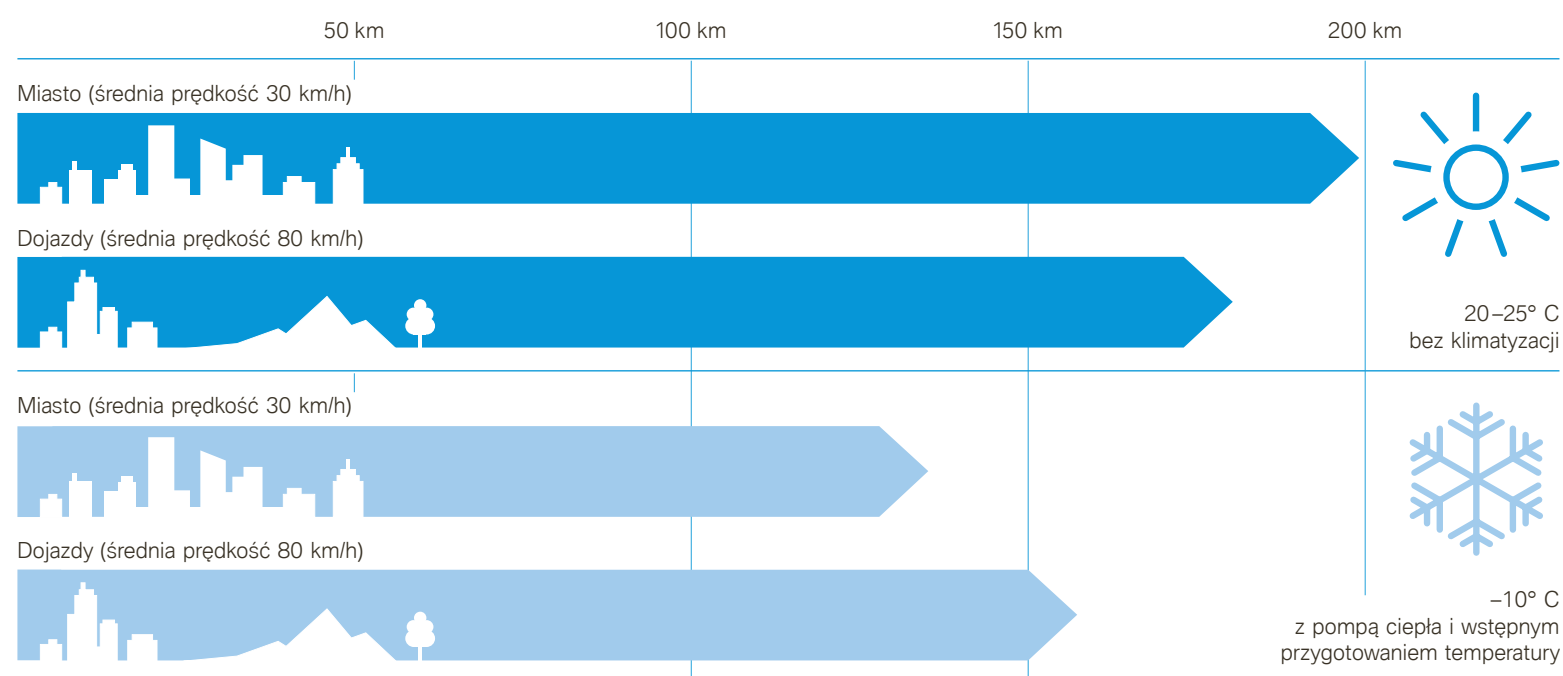

Z wydajnością zajedziesz dalej: tryby jazdy. W BMW i3 możesz jeszcze bardziej wydłużyć zasięg, który w standardowym trybie COMFORT sięga 200 km (BMW i3 94 Ah); wybierając przełącznikiem właściwości jezdnych niezwykle wydajne tryby ECO PRO i ECO PRO+.

Generuje większy zasięg: BMW i3 z Range Extenderem. Range Extender umieszczony jest obok silnika elektrycznego w tylnej części BMW i3. W trybie COMFORT może on wydłużyć zasięg nawet o 150 km.² Mały i cichy 2-cylindrowy silnik benzynowy napędza generator, który utrzymuje stały poziom energii, dzięki czemu BMW i3 może nadal poruszać się na napędzie elektrycznym. Range Extender włącza się automatycznie przy niskim poziomie naładowania akumulatora.

Przeгляд najważniejszych czynników: profile jazdy. Oba przedstawione profile jazdy „Miasto” i „Dojazdy” ilustrują dwa typowe zastosowania BMW i3 latem i zimą. Profil „Miasto” pokrywa jazdy na obszarze miasta i charakteryzuje się częstymi fazami odzysku energii aż do momentu całkowitego zatrzymania. Oprócz częstych faz hamowania uwzględniono typowe prędkości jazdy od 0 do 60 km/h. Profil „Dojazdy” uwzględnia w 1/3 dynamiczny profil miejski, pozamiejski i autostradowy. Zasięg elektryczny BMW i3 z Range Extenderem może różnić się zależnie od profilu jazdy o maks. 15 km.

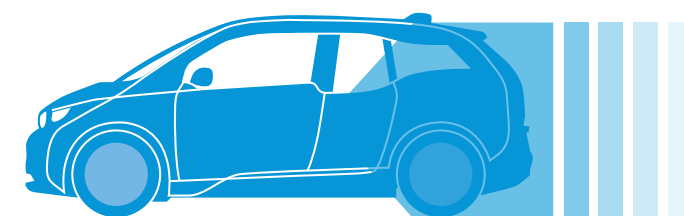

WIĘKSZY ZASIĘG Z POWIETRZA: POMPA CIEPŁA

Samochody elektryczne mają ogrzewanie elektryczne. Nie mają silnika spalinowego, którego energię cieplną można by wykorzystać do ogrzewania wnętrza. To może ograniczać zasięg samochodu. Dlatego opracowaliśmy, przydatny szczególnie zimą, innowacyjny system pompy ciepła pozyskujący energię z otaczającego powietrza. Oferowana opcjonalnie pompa ciepła włącza się automatycznie i ma nawet o 50% wyższą wydajność energetyczną niż konwencjonalne ogrzewanie. Zapewnia więc taki sam komfort cieplny, zwiększając przy tym zasięg w zależności od temperatury zewnętrznej nawet o 30%.

START ZAWSZE PRZY OPTYMALEJ TEMPERATURZE.

Również akumulator wysokonapięciowy w BMW i3 ma swoją temperaturę komfortu: wynosi ona ok. 20°C. Przy tej temperaturze wydajność i zasięg są największe. Dlatego przy niskich lub wysokich temperaturach zewnętrznych zalecamy zapewnić przed rozpoczęciem jazdy optymalną temperaturę – za pośrednictwem aplikacji BMW Connected. Aplikacja umożliwia też przygotowanie odpowiedniej temperatury wewnątrz auta. Szczególnie w zimie poprawia to komfort jazdy i zasięg.

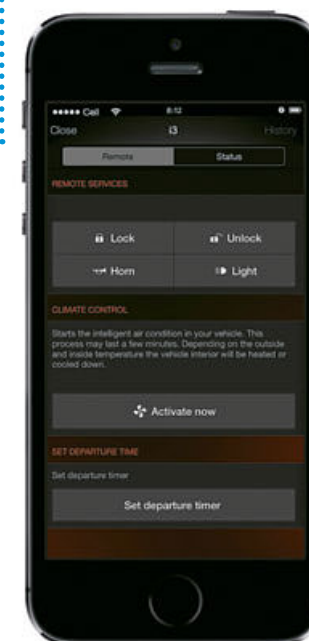

Z RZETELNOŚCIĄ DALEJ ZAJEDZIESZ. DYNAMICZNE WSKAZANIE ZASIĘGU.

W BMW i3 konsekwentnie unowocześniono również wskazanie zasięgu. Celem tego było zapewnienie absolutnie niezawodnej informacji o zasięgu. Brzmi prosto, ale wymaga skomplikowanego programu, który będzie w stanie analizować w czasie rzeczywistym cały szereg czynników: styl jazdy, topografię, temperaturę, tryb jazdy, sposób wyznaczania trasy oraz działanie klimatyzacji i ogrzewania. W efekcie powstało dynamiczne wskazanie zasięgu, które nie tylko jest bardzo precyzyjne, ale też uwzględnia styl jazdy i czynniki otoczenia.

TERAZ JESZCZE DALEJ.

BMW i3 (94 Ah) umożliwia zasięg do 200 km – a więc jeszcze dłuższą radość z jazdy.

„JAK DALEKO MOGĘ DOJECHAĆ?”

¹ Dostępne do 5/2017.

² Zasięg zależy od różnych czynników, przede wszystkim: indywidualnego stylu jazdy, uwarunkowań trasy, temperatury zewnętrznej, ogrzewania / klimatyzacji, zastanej temperatury. Całkowity zasięg w warunkach zbliżonych do realnych przy miejskim profilu jazdy, 20°C, po uzyskaniu żądanej temperatury, w trybie jazdy COMFORT.

NOWOCZESNE TANKOWANIE: ŁADOWANIE. ZA POMOCĄ BMW 360° ELECTRIC.

W większości przypadków ładowanie BMW i3 nie stanowi żadnych problemów. BMW i3 można więc naładować wygodnie w kilka godzin za pomocą kabla oferowanego w wyposażeniu standardowym pojazdu (tryb 2) lub stacji ładowania BMW i Wallbox montowaną przez nasz serwis instalacyjny. Ta domowa „stacja paliw” umożliwi korzystanie z energii elektrycznej ze

źródeł ekologicznych lub z własnej instalacji solarnej. Ładowanie w drodze umożliwia stale rosnąca sieć publicznych stacji ładowania, z której można korzystać za pośrednictwem usługi ChargeNow. Gdy Ty pracujesz lub odpoczywasz, Twoje BMW i3 „tankuje” się niemal samodzielnie.

ŁADOWANIE W DRODZE.¹



Elektryzująca radość z jazdy zatacza coraz większe kręgi: poprzez sieć publicznych stacji ładowania. Jest wiele powodów ku temu, aby jeździć BMW i3 – i coraz więcej okazji, aby ładować je w drodze. Korzystaj ze stale rozwijającej się infrastruktury, czy to podczas zakupów, czy w pracy. Intuicyjna obsługa sprawia, że korzystanie z serwisu ChargeNow jest bardzo

proste. ChargeNow łączy stacje ładowania różnych operatorów w jedną dużą sieć. W ten sposób możesz szybko i komfortowo znaleźć w drodze możliwość ładowania swojego BMW i3. Dzięki BMW i ConnectedDrive wszystkie dostępne stacje ładowania można znaleźć w systemie nawigacyjnym, w smartfonie lub na stronie www.chargenow.com

ŁADOWANIE W DOMU.¹

Czynna cała doba: Twoja domowa „stacja paliw”. Elektryzująca radość z jazdy zaczyna się już podczas ładowania: z Twojej domowej „stacji paliw”. Bo ze standardowym kablem do ładowania (tryb 2) oraz ze stacją BMW i Wallbox ładowanie to sama przyjemność. Nowa stacja BMW i Wallbox umożliwia jeszcze szybsze ładowanie Twojego BMW i3. Możliwe jest przy tym zarówno ładowanie jednofazowe, jak i trójfazowe. Przy ładowaniu trój-

fazowym prądem przemiennym wykorzystywane są trzy pojedyncze prądy / napięcia przemiennie o tej samej częstotliwości. Wynikająca z tego wyższa moc ładowania skraca czas ładowania nawet do niecałych 3 godzin. Instalację domowej stacji ładowania można zlecić naszemu serwisowi instalacyjnemu, który oferuje montaż i uruchomienie stacji BMW i Wallbox.



Naturalnie ekologiczna: zielona energia. Bezemisyjna jazda może być jeszcze bardziej ekologiczna – poprzez korzystanie z „zielonej” energii elektrycznej. Umowa na dostawę energii elektrycznej z operatorem Naturstrom AG gwarantuje, że Twój samochód będzie w 100 procentach zasilany energią z elektrowni wiatrowych i wodnych. Dzięki temu w trybie

elektrycznym możesz jeździć całkowicie bezemisyjnie. Oprócz tego innowacyjne systemy solarne firmy SOLARWATT GmbH umożliwiają ładowanie BMW i3 energią słoneczną.

<8 h

ŁADOWANIE PODSTAWOWE PRĄDEM PRZEMIENNYM (AC)

- czas ładowania: 80% w ~ 7:30 h [94 Ah]
- prąd ładowania: do 16 A, jednofazowy
- moc ładowania: do 3,7 kW

<3 h

SZYBKE ŁADOWANIE PRĄDEM PRZEMIENNYM (AC)

- czas ładowania: 80% w ~ 2:45 h
- prąd ładowania: do 16 A, trójfazowy
- moc ładowania: 11 kW
- tylko w połączeniu z opcjonalną funkcją szybkiego ładowania prądem przemiennym lub stałym (SA 4U7 / 4U6)

<40 min

SZYBKE ŁADOWANIE PRĄDEM STAŁYM (DC)

- czas ładowania: ~ 40 min
- prąd ładowania: do 120 A
- moc ładowania: do 50 kW
- tylko w połączeniu z opcjonalną funkcją szybkiego ładowania prądem przemiennym lub stałym (SA 4U7 / 4U6)

<3 h

NOWA STACJA BMW I WALLBOX (AC) SZYBKO, SZYBCIEJ, TRÓJFAZOWO

- czas ładowania: 80% w ~ 3 h
- prąd ładowania: 16 A trójfazowy / 32 A jednofazowy
- moc ładowania: do 11 kW
- tylko w połączeniu z opcjonalną funkcją szybkiego ładowania prądem przemiennym lub stałym (SA 4U7 / 4U6)

<10 h

KABEL DO ŁADOWANIA – TRYB 2 (AC) DOMOWE GNIAZDKO ELEKTRYCZNE

- czas ładowania: 80% w ~ 9:30 h
- prąd ładowania: maks. 12 A, jednofazowy
- moc ładowania: 2,7 kW

„JAK I GDZIE MOGĘ ŁADOWAĆ BMW i3?”

¹ W zależności od lokalnej infrastruktury energetycznej i wybranego wyposażenia dodatkowego.

INTELIĞENTNA KOMUNIKACJA SPRAWDZA SIĘ RÓWNIĘŻ W DRODZE.

Zrównoważony rozwój to również komunikacja: karta SIM standardowo wbudowana w BMW i3 zapewnia pełną łączność ze światem zewnętrznym. Umożliwia korzystanie z usług BMW i ConnectedDrive, które pomagają szybko i skutecznie dotrzeć do celu. Aby sprawdzić swój aktualny zasięg, wystarczy otworzyć dynamiczną mapę zasięgu w opcjonalnym systemie nawigacyjnym. Jeżeli stan naładowania akumulatora jest

niedostateczny, otrzymasz porady, jak dotrzeć do celu. Na mapie widoczne są też wolne stacje ładowania. Szczególnie komfortowe jest intermodalne wyznaczanie trasy pozwalające oszczędzić cenny czas w tłoczonym ruchu. Poleca ono alternatywne środki transportu i nawiguje do parkingów Park & Ride.

ZAWSZE W KONTAKCIE Z TWOIM BMW i3: APLIKACJA BMW CONNECTED.

Era mobilności elektrycznej otwiera nowe możliwości: aplikacja BMW Connected daje Ci wszędzie kontrolę nad BMW i3 za pośrednictwem smartfonu lub smartwatcha i umożliwia w każdej chwili sprawdzenie poziomu naładowania akumulatora oraz zasięgu.¹ Gdy BMW i3 jest podłączone do stacji ładowania, możesz zdalnie odczytywać informacje o przebiegu ładowania. W ten sposób zaplanujesz czas odjazdu w chwili, kiedy Twoje BMW i3 będzie całkowicie naładowane i gdy osiągnie ustawioną temperaturę. Na życzenie aplikacja może analizować Twoją wydajność jazdy.

„W JAKI SPOSÓB MOGĘ ZACHOWAĆ ŁĄCZNOŚĆ Z MOIM SAMOCHODEM I CO MI DAJE MÓJ SYSTEM NAWIGACYJNY?”



Do celu z ekologiczną nawigacją. Aby osiągnąć nasze cele wyznaczone zgodnie z ideą zrównoważonego rozwoju, musieliśmy przystosować nawigację do mobilności elektrycznej: z opcjonalnym systemem nawigacyjnym wystarczy spojrzeć na dynamiczną mapę zasięgu, aby dowiedzieć się, jakie cele leżą w Twoim zasięgu. Uwzględniany jest przy tym stan naładowania akumulatora, styl jazdy, warunki topograficzne oraz podawane w czasie rzeczywistym informacje o sytuacji na drogach. Dzięki temu informacje o zasięgu są bardzo precyzyjne. Jeżeli stan naładowania akumulatora jest niedostateczny, asystent zasięgu zaproponuje Ci do trzech wskazówek, jak dotrzeć do celu. Często wystarczy wskazówka, aby przejść na bardziej wydajny tryb jazdy. Oprócz tego wyświetlane są wolne stacje, przy których możesz doładować swoje BMW i3.

Plan B zawsze w pogotowiu: intermodalne wyznaczanie trasy. Szczególnie w mieście samochód to nie zawsze najszybsza droga do celu. Zamiast stać w korkach, warto czasem skorzystać z alternatywnych środków transportu: metra, tramwaju czy autobusu. Intermodalne wyznaczanie trasy analizuje sytuację na drogach i uwzględnia przy kalkulacji trasy publiczne środki transportu. Dzięki temu możesz przed rozpoczęciem jazdy lub w trakcie jej trwania wybrać najszybszą trasę do celu. Przesiadka na publiczne środki transportu jest bardzo wygodna, bo system wyświetla aktualne rozkłady jazdy. Na życzenie poprowadzi Cię nawet na parking Park & Ride w pobliżu stacji lub przystanku.

¹ Warunkiem korzystania jest wyposażenie Usługi ConnectedDrive i kompatybilny smartfon. Zakres funkcji zależy od aplikacji zainstalowanych w smartfonie.

BMW ConnectedDrive
Rozwiązania, które dają wolność.

NIC NIE JEST BARDZIEJ INSPIRUJĄCE NIŻ BIAŁA KARTKA PAPIERU.

Rewolucyjna koncepcja BMW i3 rozpoczęła się na białej kartce papieru. Aby sięgnąć myślą możliwie daleko, musieliśmy wiele zostawić za sobą. Takie podejście daje niespotykaną dotąd swobodę. A ponieważ w samochodzie wszystkie detale są ze sobą połączone, to elektryczna jazda przy-

brała zupełnie inną postać. To, jak trwale nasza koncepcja zmienia nasze wyobrażenia o mobilności, można poznać po wyglądzie zewnętrznym BMW i3.



SZYBY / COACH DOORS.

Dzięki karbonowej konstrukcji środkowy słupek B zintegrowany jest z drzwiami. W ten sposób przeciwnie otwierane drzwi dają całkowicie wolny dostęp do wnętrza auta. I zapewniają niespotykaną dotąd widoczność.

TYŁ.

Pokrywa bagażnika w formie czarnej, jednorodnej powierzchni szklanej robi bardzo szlachetne wrażenie. Pod tylną szybą zamieszczone są lampy tylne w kształcie U – prześwitują przez czarną powierzchnię szyby, przez co wydają się unosić w powietrzu.

Poznaj przyszłość już dzisiaj: wygląd zewnętrzny BMW i3. Mobilność elektryczna to same korzyści – jeśli nadać jej całkowicie nową formę. Wtedy tam, gdzie wcześniej były sztywne reguły, otwierają się nowe możliwości. I tak na przykład stosunkowo mały silnik elektryczny umieszczony został z tyłu auta. Umożliwia to większy skręt przednich kół, co ułatwia parkowanie i zwiększa zwrotność samochodu. Kolejny przykład to zastosowanie

karbonu, który umożliwił otwartą konstrukcję kabiny pasażerskiej: lekko podwyższona pozycja siedzenia i tzw. streamflow z przenikającymi się płaszczyznami szyb zapewniają lepszą widoczność dookoła. Już wygląd zewnętrzny auta demonstruje, jak bardzo BMW i3 determinuje nową erę elektrycznej mobilności.



KOŁA.

Kolejną oznaką ekologicznego charakteru są wąskie opony i aerodynamiczny kształt obręczy kół. Obie cechy zmniejszają opór powietrza i umożliwiają lepsze przeniesienie mocy BMW i3 na drogę.



ATRAPA CHŁODNICY.

Także silnik elektryczny trzeba chłodzić. Ale ponieważ zapotrzebowanie na chłodzenie jest znacznie niższe niż w samochodach z silnikiem spalinowym, atrapa chłodnicy jest zamknięta, co podkreśla nowoczesny charakter BMW i3. To samo dotyczy opcjonalnych reflektorów diodowych w kształcie U, dzięki którym przód zyskuje unikalny wygląd.



NAGRODY ZA WZORNICTWO

WSZYSTKIE ISTOTNE PRZEMIANY MAJĄ SWOICH PIONIERÓW.

Od narodzin BMW i w roku 2013 „pionierzy elektromobilności” na całym świecie pomagają wprowadzać w życie wizję nowatorskiej mobilności. Za pośrednictwem mediów społecznościowych dzielą się swoimi doświadczeniami i opowiadają o swoich wrażeniach z codziennej eksploatacji swoich BMW i3. [#bornelectric](#)

MAX.

BORN ELECTRIC
W LIPCU 2015 R.



[#instagram.com/biberfilm](#)

„FLYING. NOT JUST DRIVING”.

Moim zdaniem samochód powinien oferować coś więcej niż tylko przemieszczanie się z punktu A do B. Lubię samochody z mocnym silnikiem i biorę udział w wyścigach. Dlatego decyzją o przesiadce na napęd elektryczny nie była łatwa. Jednak jako ojciec dwójki dzieci chciałem być dla nich przykładem. Logicznym krokiem był więc wybór samochodu elektrycznego, który ma w swoim DNA geny sportów motorowych. To po prostu niesamowite, jak kompaktowe i ekonomiczne jest BMW i3. Seria BMW i to ekologiczna deklaracja i radość z jazdy.

BORN ELECTRIC WE WRZEŚNIU 2014 R. LOU.



[#instagram.com/luciescott](#)

„MNIEJ ZNACZY WIĘCEJ”.

.....

Często porównuję BMW i3 do koncepcji mikrodomów, których przemyślany projekt jest jednocześnie funkcjonalny, a za razem maksymalnie kompaktowy. Jego wnętrze przywodzi na myśl dom zaprojektowany przez Charlesa i Ray Eamesów: drewniana deska rozdzielcza o płynnych kształtach, starannie wyselekcjonowane materiały i duże powierzchnie szyb. Podobnie jak mały, przemyślany dom otwiera się na naturę i płynnie łączy przestrzeń wewnętrzną i zewnętrzną, tak i3 godzi oferuje funkcji i technologii w minimalnych, solidnych ramach. Dla mnie ten samochód jest rozszerzeniem mojej przestrzeni życiowej.

LUCIE.

BORN ELECTRIC W PAŹDZIERNIKU 2014 R.

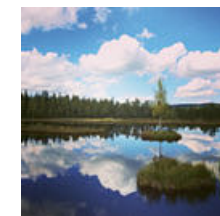
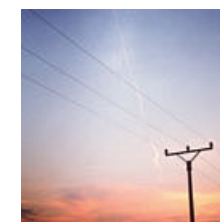
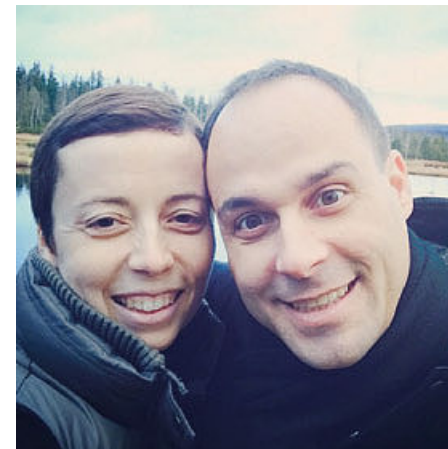

[#instagram.com/luciescott](#)

„I AM IN LOVE”.

.....

Nigdy wcześniej nie myślałam, że będę kiedyś jeździć samochodem elektrycznym – a teraz używam go codziennie. Jestem pewna, że przyszłość należy do aut elektrycznych i cieszę się, że jestem częścią tego trendu. Cieszę się też każdą sekundą w moim BMW i3. Daje mnóstwo frajdy: silnik, szybkie ruszanie z miejsca, dynamika. Wrażenia z jazdy są fantastyczne, komfort również. Nie mówiąc już o pięknych materiałach i naturalnym wyglądzie auta. To piękność i bestia w jednym – kocham je. Jedyne minus: muszę się nim dzielić z moim mężem, choć wcale tego nie chcę.

MINIMALISTYCZNA I SZLACHETNA: STYLITYKA WNĘTRZA ATELIER.

Stylizacja wnętrza Atelier wyróżnia się łagodnym kontrastem pomiędzy ciemnym wykończeniem wnętrza, szarym zestawieniem materiałów i niebieskimi akcentami. Osłony w obszarze podstawy deski rozdzielczej i w drzwiach wykonane są z ketmii konopiowatej. Ten innowacyjny materiał prezentuje się wyjątkowo dobrze w wyposażeniu podstawowym. Oprócz niewielkiej masy ma też lekko melanżowaną powierzchnię o naturalnym wyglądzie filcu. Niebieski kolor elementów siedzeń, kierownica skórzana

ozdobiona niebieską linią i logo BMW na niebieskim tle symbolizują innowacyjny charakter wszystkich modeli BMW i. Matowa, szara powierzchnia lekko falującej powierzchni deski rozdzielczej podkreśla minimalistyczny charakter wyposażenia podstawowego BMW i3. Podobnie jak we wszystkich modelach BMW i3 łączy ona formę i funkcję. Jej zmysłowy kształt służy również jako półka i pokrywa schowka na rękawiczki.



Lakiery niemetalizowane



Lakiery metalizowane



Listwy ozdobne²

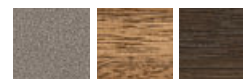

¹ Ilustracja przedstawia wyposażenie standardowe i dodatkowe oraz akcesoria.

² Listwy ozdobne w kolorze srebrnego andezytu, matowe, standard w BMW i3 (60 Ah) oraz w BMW i3 (94 Ah). Listwy ozdobne z drewna szlachetnego ciemnego dębu, matowe, i listwy ozdobne z drewna szlachetnego eukaliptusa, matowe, oferowane opcjonalnie w BMW i3 (94 Ah).

[01] Stylizacja wnętrza Atelier (standard): kierownica skórzana z akcentem w kolorze niebieskim BMW i, tapicerka z tkaniny „Neutronic” w kolorze szarym Aragac z kontrastującymi szwami w kolorze niebieskim BMW i, listwy wewnętrzne w matowym kolorze srebrnego andezytu. **[02]** Wygodne wsiadanie do tyłu za sprawą brakującego słupka B i otwierających się w przeciwną stronę drzwi tylnych. **[03]** Listwy ozdobne w matowym kolorze srebrnego andezytu. **[04]** Oparcie kanapy tylnej składane w proporcjach 50:50.

Dokładnie dopasowane do stylizacji wnętrza: sześć wyrazistych lakierów niemetalizowanych i metalizowanych w BMW i3. Więcej informacji na stronie 46 i 47.

STYLOWA I LEKKA: STYLISTYKA WNEȚRZA LOFT.

Stylizacja wnętrza Loft dzięki jasnoszarej kolorystyce siedzeń, elementów deski rozdzielczej i boczkw drzwí robi bardzo purystyczne wrażenie. Jasna szarość podkreśla przy tym lekki i loftowo minimalistyczny charakter BMW i3. Klarowna kolorystyka podkreśla smukłość i lekkość nowatorsko skonstruowanego wyposażenia wnętrza. Nowoczesne materiały foteli

i kanapy tylnej, podobnie jak wysokiej jakości obicie funkcyjne, wykonane są z tworzyw sztucznych pochodzących z recyklingu. Ich właściwości termiczne zapewniają przyjemny komfort. Przód i tył oparcí foteli zdobi charakterystyczny wzór w stylizacji samochodów BMW i.



Lakiery niemetalizowane



Lakiery metalizowane



Listwy ozdobne²

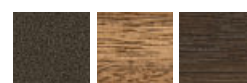

[01] Stylizacja wnętrza BMW i Loft (opcja): kierownica skórzana z akcentem w kolorze niebieskim BMW i, fotele obite tkaniną i Sensatekiem „Electronic” w kolorze szarego kminu, listwy wewnętrzne w matowym kolorze ciemnego andezytu. **[02]** Do ciepłego odcienia szarego kminu na fotelach doskonale pasują jednoczęściowe dywaniki w jasnym kolorze,

co nadaje wyglądowi wnętrza lekkości. **[03]** Akcent w kolorze niebieskim BMW i pod zagłówkami tworzy ciekawy kontrast w fotelach. **[04]** Listwy ozdobne w matowym kolorze ciemnego andezytu. **[05]** Po złożeniu oparcia kanapy tylnej dzielonej w proporcjach 50:50 powstaje niemal równa powierzchnia bagażowa.

¹ Ilustracje przedstawiają wyposażenie dodatkowe i akcesoria.

² Listwy ozdobne w kolorze ciemnego srebrnego andezytu oferowane standardowo w BMW i3 (60 Ah) oraz w BMW i3 (94 Ah). Listwy ozdobne z drewna szlachetnego ciemnego dębu, matowe, i listwy ozdobne z drewna szlachetnego eukaliptusa, matowe, oferowane opcjonalnie w BMW i3 (94 Ah).

Opracowane specjalnie do tego auta: pięć wyrazistych lakierów niemetalizowanych i metalizowanych w BMW i3. Więcej informacji na stronie 46 i 47.

PRZYTULNA I NATURALNA: STYLITYKA WNĘTRZA LODGE.

Stylizacja wnętrza Lodge jak żaden inny wariant symbolizuje nowe, współczesne rozumienie Premium w BMW i. Wyjątkowo estetyczne zestawienie matowego drewna, miękkiej skóry i przyjemnej w dotyku wełny jest unikalne w świecie motoryzacji. Oprócz nowoczesnej naturalności i zmysłowości jest doskonałym odzwierciedleniem ekologicznej koncepcji BMW i. Drewno eukaliptusa pochodzi z certyfikowanych ekologicznych upraw. Nie jest bielone, barwione ani lakierowane, przez co zachowuje swoją natural-

ną powierzchnię. Materiał wełniany oferuje komfort naturalnych włókien wykorzystywanych od dawna do produkcji luksusowej odzieży. Chłodzi latem i grzeje zimą. Dzięki temu oprócz naturalnego i ekologicznego charakteru spełnia też wiele innych funkcji. Bo im wyższy komfort klimatyczny, tym rzadziej kierowca potrzebuje ogrzewania fotela czy klimatyzacji. A to pozwala oszczędzać energię i daje BMW i3 dłuższy zasięg.



Lakiery
niemetalizowane



Lakiery metalizowane



Listwy ozdobne³

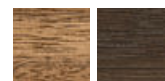

¹ Z certyfikatem Forest Stewardship Council® (FSC®).

² Ilustracja przedstawia wyposażenie standardowe i dodatkowe oraz akcesoria.

³ Listwy ozdobne z drewna szlachetnego eukaliptusa, matowe, standard w BMW i3 (60 Ah) oraz w BMW i3 (94 Ah). Listwy ozdobne z drewna szlachetnego ciemnego dębu, matowe, oferowane opcjonalnie w BMW i3 (94 Ah).

[01] Stylizacja wnętrza BMW i Lodge (opcja): kierownica skórzana z akcentem w kolorze srebrnoszarym, fotele obite materiałem wełnianym i naturalną skórą „Solaric” w kolorze Cassia, listwy wewnętrzne ze szlachetnego drewna eukaliptusa¹. **[02]** Listwy ozdobne z drewna szlachetnego eukaliptusa¹⁻³. **[03]** Kolor tapicerki skórzanej Cassia, ziemisty i naturalny, tworzy we wnętrzu ciepłą atmosferę rozjaśnioną akcentami w kolorze szarego kminku.

„Oddychający” materiał wełniany oferuje przy tym wyjątkowy kontrast. **[04]** Oparcie kanapy tylnej dzielone w proporcjach 50:50 umożliwia indywidualne powiększenie bagażnika, co ułatwia ułożenie i zamocowanie bagażu. **[05]** Listwy ozdobne z drewna szlachetnego ciemnego dębu, matowe, oferowane opcjonalnie w BMW i3 (94 Ah).¹⁻³ **[06]** W tej stylizacji wnętrza ekskluzywny materiał wełniany połączony jest z naturalnie garbowaną skórą na fotelach i zagłówkach.

Wygląd zewnętrzny według Twojego indywidualnego gustu: sześć wyrazistych lakierów niemetalizowanych i metalizowanych w BMW i3. Więcej informacji na stronie 46 i 47.

LUKSUSOWA I EKSKLUZYWNA: STYLITYKA WNĘTRZA SUITE.

Stylizacja wnętrza Suite wyróżnia się szerokim zastosowaniem naturalnie garbowanej skóry z ciepłą ciemnobrązową kolorystyką. Skóra garbowana jest przy użyciu ekstraktów z liści oliwnych, przez co zachowuje naturalną miękkość. W obszarze deski rozdzielczej tworzy stylowy kontrast z falistym elementem z drewna eukaliptusowego. Na bocznych drzwiach zestawienie z tkaniny i elementem bazowym z ketmii konopiowatej.

Mimo luksusowego charakteru wyposażenia projektanci BMW i użyli tej miękkiej skóry tylko tam, gdzie kierowca faktycznie może ją poczuć – na przykład na podłokietnikach. Na potrzeby wyposażenia Suite powstało indywidualne zestawienie tkaniny, skóry i ketmii. Na drzwiach zestawienie to tworzy okalający pas. Przy całym tym ekskluzywnym charakterze daje on wnętrzu typową dla BMW i3 lekkość i nowoczesność.

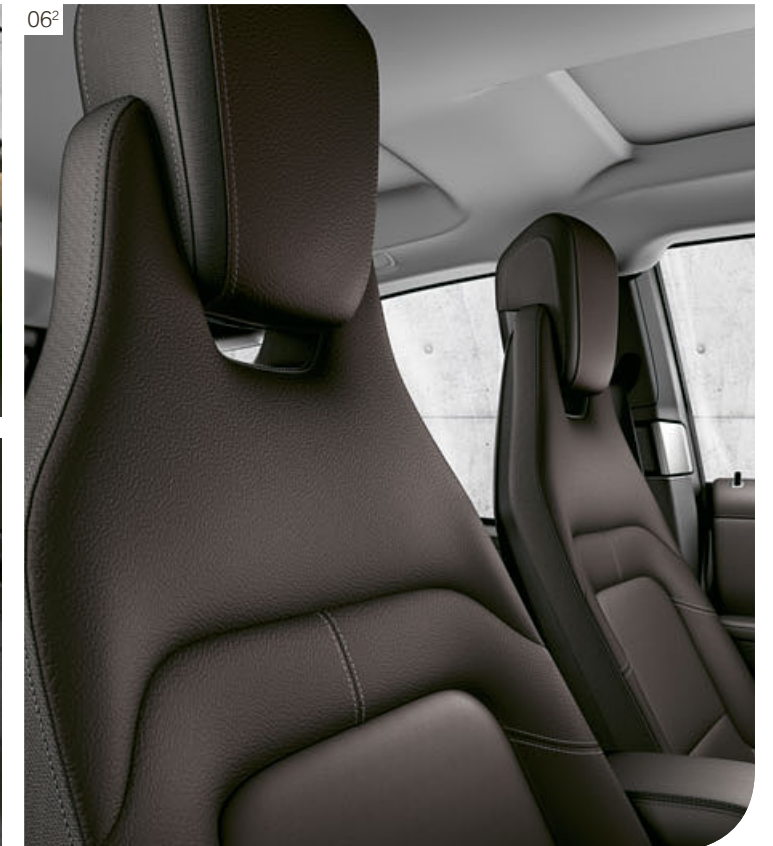

Lakiery niemetaliczne



Lakiery metalizowane



Listwy ozdobne³

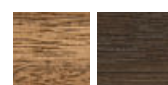

¹ Z certyfikatem Forest Stewardship Council® (FSC®).

² Ilustracja przedstawia wyposażenie standardowe i dodatkowe oraz akcesoria.

³ Listwy ozdobne z drewna szlachetnego eukaliptusa, matowe, oferowane standardowo w BMW i3 (60 Ah). Listwy ozdobne z drewna szlachetnego ciemnego dębu, matowe, oferowane

standardowo w BMW i3 (94 Ah). Listwy ozdobne z drewna szlachetnego eukaliptusa, matowe, oferowane opcjonalnie w BMW i3 (94 Ah).

⁴ Dostępne do 5/2017.

[01] Stylizacja wnętrza BMW i Suite (opcja): kierownica skórzana z akcentem w kolorze srebrnoszarym, fotele obite naturalną skórą „Stellaric” w kolorze brązowego palisandru, listwy ozdobne ze szlachetnego drewna eukaliptusa¹. **[02]** Listwy ozdobne z drewna szlachetnego eukaliptusa^{1,2} **[03]** Brązowy palisander, ekskluzywny czarnobrązowy kolor, daje

skórze BMW i bardzo naturalny wygląd. **[04]** Oparcie kanapy tylnej składane w proporcjach 50:50. **[05]** Listwy ozdobne z drewna szlachetnego ciemnego dębu, matowe, oferowane opcjonalnie w BMW i3 (60 Ah)^{1,3,4} **[06]** Szlachetna obróbka sprawia, że naturalna skóra jest bardzo miękka i przyjemna w dotyku i wyglądzie.

Od stonowanych po ekspresywne: sześć wyrazistych lakierów niemetaliczowanych i metalizowanych w BMW i3. Więcej informacji na stronie 46 | 47.

INSPIRUJĄCE NA CAŁEJ LINII

Sześć kolorów nowego BMW i3 ma jedną cechę wspólną – siłę wyrazu. Paleta kolorów obejmująca dwa lakiery niemetalizowane i cztery metalizowane sięga od stonowanych po ekspresywne, a wszystkie kolory można dowolnie łączyć z każdą stylistyką wnętrza. Powierzchnie akcentowe na progach i atrapie chłodnicy utrzymane są – zależnie od wybranego koloru

lakieru i wyposażenia wnętrza – w kolorze niebieskim BMW i lub metalizowanym mroźnym szarym. Kontrast pomiędzy czarnym pasem karoserii a lakierem daje bardzo graficzny efekt, dzięki któremu samochód wygląda bardzo lekko.

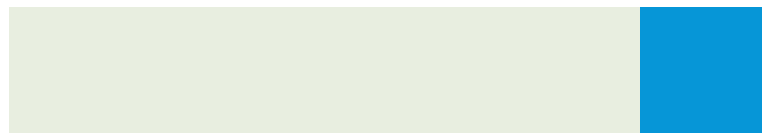
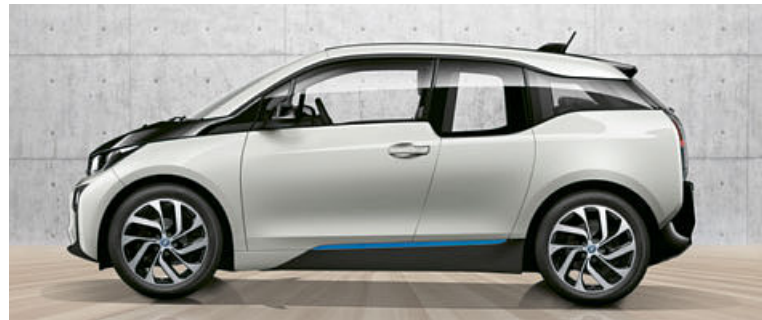

Niemetalizowany B85
BIAŁY KAPAR
z akcentem w kolorze niebieskim BMW i



Niemetalizowany C2W
PŁYNNA CZERŃ
z akcentem w kolorze niebieskim BMW i



Metalizowany C2U
PLATYNOWE SREBRO
z akcentem w kolorze niebieskim BMW i



Metalizowany C2V
SZARY MINERALNY
z akcentem w kolorze niebieskim BMW i



Metalizowany B72
SREBRO JOŃSKIE
z akcentem w kolorze niebieskim BMW i



Metalizowany C01
NIEBIESKI PROTONIC¹
z akcentem w metalizowanym kolorze mroźnym szarym

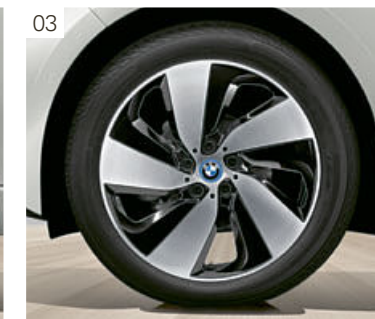
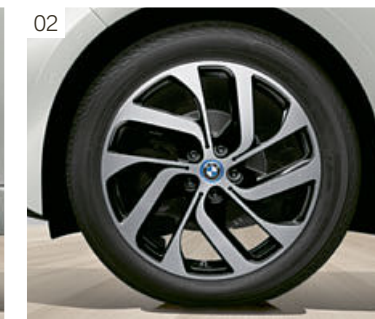

Obcęże kół ze stopów lekkich w BMW i3 są wyjątkowo wąskie, aby maksymalnie ograniczyć opory powietrza i toczenia. Duża średnica, 19 i 20 cali, sprzyja sportowej i zwinnej jeździe i zapewnia maksymalną powierzchnię przylegania opony do nawierzchni. Obcęże kół mają możliwie zamknięty charakter, aby zapobiec niepotrzebnym zawirowaniom powietrza i zwiększyć

tym samym zasięg auta. Oferowane w wyposażeniu dodatkowym obcęże kół ze stopów lekkich wykończone są w części w błyszczącym kolorze czarnym, a w części polerowane na wysoki połysk, co daje im filigranowy i sportowy wygląd.

[01] 19-calowe obcęże kół BMW i ze stopów lekkich Star Spoke 427, BMW EfficientDynamics, rozmiar 5J x 19, opony 155/70 R 19 (standard w BMW i3) lub ogumienie mieszane, przód 5J x 19, opony 155/70 R 19, tył 5,5J x 19, opony 175/60 R 19 (standard w BMW i3 z Range Extenderem). **[02]** 19-calowe obcęże kół BMW i ze stopów lekkich Turbine Styling 428 z ogumieniem mieszanych, przód 5J x 19, opony 155/70 R 19, tył 5,5J x 19, opony 175/60 R 19. **[03]** 19-calowe obcęże kół BMW i ze stopów lekkich Turbine Styling 429 z ogumieniem mieszanych, przód 5J x 19, opony 155/70 R 19, tył 5,5J x 19, opony 175/60 R 19. **[04]** 20-calowe obcęże kół BMW i ze stopów lekkich Double Spoke 430 z ogumieniem mieszanych, przód 5J x 20, opony 155/60 R 20, tył 5,5J x 20, opony 175/55 R 20.

¹ Tylko do BMW i3 (94 Ah).

WYPOSAŻENIE DODATKOWE.



[01] Szklany dach, elektryczny (opcja), z funkcją przesuwania i podnoszenia oraz osłoną przeciwsłoneczną, zabezpieczeniem przed zakleszczeniem, z otwieraniem i zamykaniem komfortowym za pomocą pilota i funkcją obsługi jednym naciśnięciem zapewnia przyjemny klimat wewnątrz auta. [02] Reflektory diodowe (opcja) zapewniają optymalne oświetlenie jezdni. [03] Zestaw głośnikowy HiFi Harman Kardon (opcja), siedmiokanałowy wzmacniacz cyfrowy o mocy 360 W i 12 dobranymi do siebie głośnikami zapewniają brzmienie na najwyższym poziomie. [04] System nawigacyjny Professional obejmuje m.in. zestaw głośnomówiący, złącze USB i radio BMW Professional. [05] Klimatyzacja automatyczna (opcja) z automatyczną regulacją nawiewu i temperatury.

Szybkie ładowanie prądem przemiennym / stałym (opcja).

Wyjątkowo szybkie ładowanie z mocą do 50 kW zapewnia opcjonalna funkcja szybkiego ładowania prądem przemiennym / stałym¹ do BMW i3: umożliwia ona szybsze ładowanie pojazdu np. w publicznych stacjach szybkiego ładowania lub z zainstalowanego w domu BMW i Wallbox.

Pompa ciepła (opcja).

Podobnie jak klimatyzacja w lecie innowacyjna pompa ciepła również zimą wykorzystuje energię zawartą w otaczającym powietrzu. Daje to nawet o 50 procent wyższą wydajność energetyczną niż konwencjonalne ogrzewanie – przy takim samym komforcie ogrzewania. Umożliwia to wydłużenie zasięgu o ponad 30 procent. Wybrana temperatura powietrza regulowana jest całkowicie automatycznie przez ogrzewanie elektryczne i pompę ciepła.²

Ogrzewanie foteli z kondycjonowaniem akumulatora wysokowoltowego (opcja).

Do zasilania energią komponentów napędu BMW i3 służą ogniwa litowo-jonowe. Są one połączone w stworzony przez BMW wysokowoltowy akumulator litowo-jonowy zoptymalizowany tak, aby moc samochodu była znacznie bardziej niezależna od temperatury otoczenia. Do układu chłodzenia w podstawie dodano układ ogrzewania wysokowoltowego akumulatora sprzężony z opcjonalnym ogrzewaniem foteli. Wspólnie z układem chłodzenia utrzymuje on optymalną temperaturę roboczą wysokowoltowego akumulatora litowo-jonowego. Zwiększa to w istotny sposób wydajność i żywotność akumulatora. Wstępne kondycjonowanie wnętrza i akumulatora pozwala skutecznie ograniczyć straty zasięgu zależne od klimatu, np. na skutek ogrzewania w zimie.

USŁUGI MOBILNOŚCIOWE.

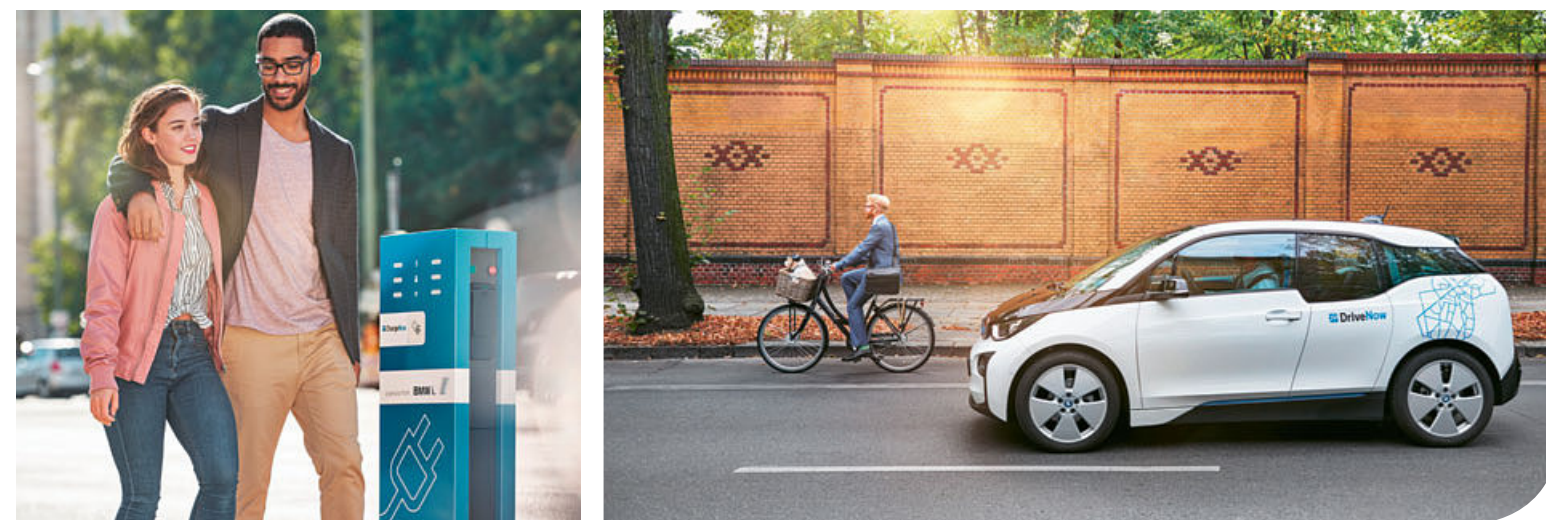

Oprócz wizjonerskich koncepcji samochodów BMW i oferuje też innowacyjne usługi i rozwiązania usprawniające mobilność w miastach. Inteligentne i zintegrowane usługi nie tylko doskonale wpasowują się w codzienne życie, ale też tworzą efekt synergii – od carsharingu poprzez wyszukiwanie publicznych stacji ładowania i korzystanie z nich po wyszukiwanie, rezerwację i opłacanie miejsc parkingowych.

BMW i VENTURES.

BMW i Ventures inwestuje w przyszłościowe technologie w branży samochodowej oraz w innowacyjne rozwiązania związane z mobilnością w miastach. Rozwijające się firmy wspieramy naszym dużym potencjałem, aby zapewnić przyszłość globalnej mobilności.



LIFE DRIVE.

Niestacjonarna usługa carsharingowa BMW i, MINI oraz Sixt. Bierz i zostawiaj auto, gdzie chcesz: spontaniczna mobilność na każdą okazję.



PARK NOW.

Serwis premium obejmuje parkowanie zarówno przy ulicach, jak i na parkingach i w garażach. Wyszukuj, rezerwuj i płać za postój za pomocą jednej aplikacji.



CHARGE NOW.

Serwis mobilnościowy umożliwia korzystanie z największej na świecie sieci publicznych stacji ładowania.

¹ Szybkie ładowanie prądem przemiennym / stałym z przyłącza 1-fazowego dostępne tylko w BMW i3. Szybkie ładowanie prądem przemiennym / stałym z przyłącza 3-fazowego dostępne tylko w BMW i3 (94 Ah).

² Opcja niedostępna w BMW i3 z Range Extenderem.

BMW i – NA WIELE SPOSOBÓW JESZCZE BLIŻEJ KLIENTA.

BMW i oferuje wiele możliwości uzyskania informacji o naszych pojazdach, zasięgnięcia porady, umówienia jazdy próbnej czy zakupu BMW i – w dowolnym czasie i różnymi drogami. Czy to online, telefonicznie, za pośred-

nictwem mobilnego agenta sprzedaży, czy u dealera – indywidualnie i zawsze zgodnie z Twoimi preferencjami.



Agent BMW i u dealera. Sieć agentów BMW i obejmuje wybranych dealerów BMW którzy jako specjaliści chętnie udzielą Ci wszelkich infor-

macji na temat BMW i oraz mobilności elektrycznej. Lokalnych partnerów znajdziesz na stronie www.bmw.pl

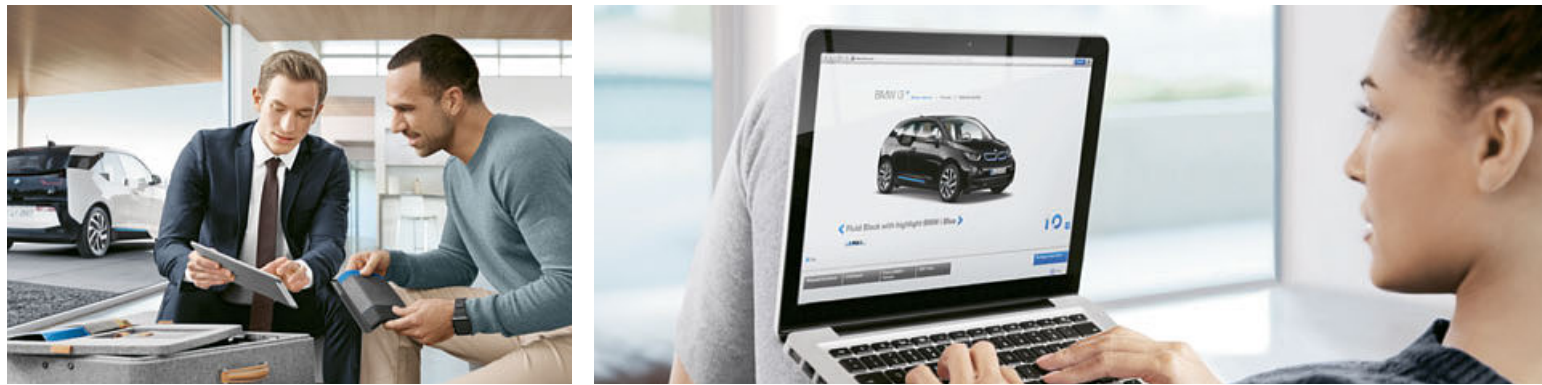

BMW i Mobile Sales Advisor. Mobile Sales Advisor to mobilny agent sprzedaży BMW i. Jako ekspert i doradca dotrze bezpośrednio do Ciebie, jeśli Ty nie możesz dotrzeć do nas. Na życzenie przeprowadzi też jazdy

próbne. W przypadku innych pytań technicznych prosimy o kontakt na stronie www.bmw.pl/contact.

BMW FINANCIAL SERVICES.

BMW Financial Services oferuje indywidualne koncepcje finansowania BMW i3.

BMW Finansowanie i BMW Leasing. BMW Finansowanie poprzez indywidualną ofertę ułatwi Ci drogę do własnego samochodu BMW i oraz stanowi bazę dla wszystkich innych ofert ubezpieczeniowych i mobilnościowych BMW Financial Services. Podstawowe finansowanie pozwoli Ci zachować płynność i korzystać ze stałej stopy procentowej przez cały okres finansowania. Po upływie okresu samochód będzie Twoją własnością. Elastyczne oferty leasingowe BMW Financial Services pozwolą Ci zrealizować marzenie o radości z jazdy nowym BMW i3 – prosto, komfortowo i bez problemów. Z BMW Leasing zachowasz dokładnie taką finansową swobodę, jakiej potrzebujesz. Niezależnie od tego, czy korzystasz ze swojego BMW i3 tylko służbowo, czy głównie prywatnie.

Ubezpieczenia komunikacyjne. Elektryzująca radość z jazdy jest całkowicie nowym doświadczeniem.

Pokochasz to uczucie. Aby zapewnić Ci poczucie ochrony, oferujemy szereg indywidualnych ubezpieczeń. Kompleksowa ochrona OC, elastyczny wybór wariantu autocasco i profesjonalna naprawa w autoryzowanym serwisie BMW i w razie szkody stanowią bazę naszych ubezpieczeń. To doskonale zabezpieczenie na podbój świata Twoim BMW i3.

DANE TECHNICZNE. BMW i3.

Dane techniczne		BMW i3 (60 Ah) ¹⁰	BMW i3 (60 Ah) ¹⁰ z Range Extenderem	BMW i3 (94 Ah)	BMW i3 (94 Ah) z Range Extenderem
Masa					
Masa własna wg DIN ¹	kg	1280	1415	1320	1440
BMW eDrive					
Elektryczny silnik synchroniczny					
Moc maksymalna	kW (KM)	125 (170)	125 (170)	125 (170)	125 (170)
Moc znamionowa przy znamionowej prędkości obrotowej	kW (KM)/obr/min	75 (102)/4800	75 (102)/4800	75 (102)/4800	75 (102)/4800
Maks. moment obrotowy	Nm	250	250	250	250
Silnik					
Cylindry / zawory		–	2/4	–	2/4
Pojemność skokowa	cm ³	–	647	–	647
Moc znamionowa przy znamionowej prędkości obrotowej	kW (KM)/obr/min	–	28 (38)/5000	–	28 (38)/5000
Maksymalny moment obrotowy przy prędkości obrotowej	kW (KM)/obr/min	–	56/4500	–	56/4500
Norma emisji spalin – Euro 6		ZEV	EU6	ZEV	EU6
Osiągi					
Prędkość maksymalna (ograniczona elektronicznie)	km/h	150	150	150	150
Przyspieszenie 0–60 km/h	s	3,7	3,9	3,8	4,0
Przyspieszenie 0–100 km/h	s	7,2	7,9	7,3	8,1
Zużycie paliwa²					
Cykl mieszany	l/100 km	–	0,6	–	0,6
Emisja CO ₂	g/km	0	13	0	13 ⁷ –12 ⁶
Zużycie energii					
Cykl mieszany (NEDC)	kWh/100 km	12,9	13,5	13,1 ⁷ –12,6 ⁶	11,9 ⁷ –11,3 ⁶
Pojemność akumulatora wysokonapięciowego					
Typ akumulatora / pojemność akumulatora netto	w kWh	Li-Ion/18,8	Li-Ion/18,8	Li-Ion/27,2	Li-Ion/27,2
Zasięg elektryczny (NEDC)	km	190	170	312 ⁵	231 ⁷ –240 ⁶
Zasięg elektryczny w praktyce ⁵	km	–	–	do 200	do 180
Dodatkowy zasięg elektryczny w praktyce z Range Extenderem ⁵	km	–	–	–	do 150
Zasięg całkowity w praktyce ⁵	km	–	–	do 200	do 330
Czas ładowania (szybkie ładowanie DC)	h	ok. 25 ³	ok. 25 ³	ok. 39 ³	ok. 39 ³
Czas ładowania (szybkie ładowanie AC z BMW i Wallbox Pure/Pro)	h	ok. 2:50 ^{3,8}	ok. 2:50 ^{3,8}	ok. 2:45 ^{3,9}	ok. 2:45 ^{3,9}
Czas ładowania (AC, ze standardowym kablem ładowania z gniazdka domowego)	h	ok. 7:45 ³	ok. 7:45 ³	ok. 9:30 ³	ok. 9:30 ³

Wysokowoltowy akumulator litowo-jonowy wyróżnia się długą żywotnością. Jeżeli mimo to w ciągu 8 lat i do przebiegu 100 000 km wystąpią w nim jakiegokolwiek wady, to autoryzowany dealer BMW i usunie je bezpłatnie. Szczegóły zawarte są w certyfikacie akumulatora BMW i.

Emisje CO₂ powstające przy produkcji i dostawach paliwa i innych nośników energii nie zostały uwzględnione przy ustalaniu emisji CO₂.

¹ Masa własna uwzględnia 75 kg wagi kierowcy. Masa własna wg DIN/WE dotyczy samochodów z wyposażeniem standardowym. Wyposażenie dodatkowe zwiększa tę wartość.

² Podstawą pomiaru zużycia paliwa jest cykl pomiarowy wg normy ECE. Oprócz zużycia paliwa mierzona jest emisja CO₂ (BMW i3 z Range Extenderem). Wyposażenie dodatkowe może zwiększać tę wartość.

³ Zależnie od lokalnej infrastruktury energetycznej. Czas trwania ładowania odpowiada ładowaniu do 80% maksymalnej pojemności.

⁴ Wysokość z płetwą dachową wynosi 1597 mm. ⁵ Zasięg wg jazd testowych BMW w warunkach codziennej eksploatacji przy jeździe miejskiej, temperaturze 20°C, włączonym ogrzewaniu/klimatyzacji, w trybie COMFORT. Zasięg zależy od wielu różnych czynników, przede wszystkim: indywidualnego stylu jazdy, profilu trasy, temperatury zewnętrznej oraz wstępnej ustawiania temperatury.

⁶ W połączeniu z 19-calowymi obręczami kół (z normalnym ogumieniem). ⁷ W połączeniu z 20-calowymi obręczami kół oraz oponami zimowymi.

⁸ 7,4 kW 32 A. ⁹ 11 kW 16 A.

¹⁰ Dostępne do 5/2017.

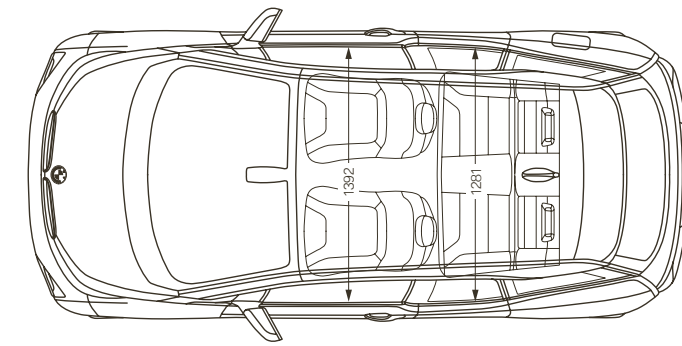
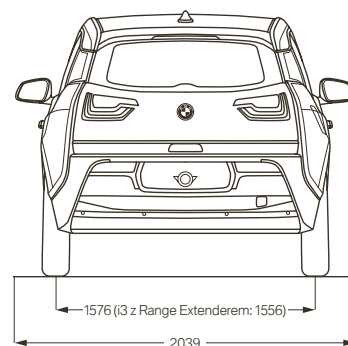
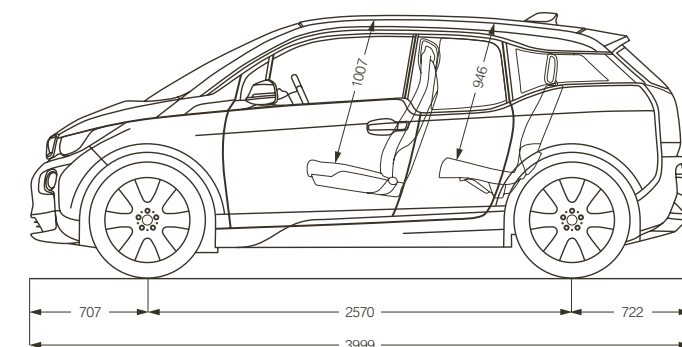
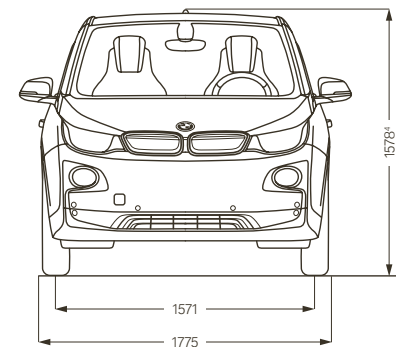

Wszystkie wartości na rysunkach podano w mm. Pojemność bagażnika 260–1.100 l.



Radość z jazdy

W katalogu przedstawione są modele, elementy wyposażenia i możliwości konfiguracji (wyposażenie standardowe i dodatkowe) pojazdów dostarczanych przez BMW AG na rynek niemiecki. Zakres wyposażenia i możliwości konfiguracji wyposażenia standardowego i dodatkowego w poszczególnych modelach mogą ulec zmianie po terminie oddania tego katalogu do druku 15.11.2016 r. oraz w innych krajach Unii Europejskiej. Szczegółowych informacji udzielają salony sprzedaży BMW. Zmiany konstrukcji i wyposażenia zastrzeżone.

© BMW AG, Monachium/Niemcy. Przedruk, również we fragmentach, tylko za pisemną zgodą BMW AG, Monachium.

4 11 009 046 83 1 2017 BM. Wydrukowano w Niemczech, 2017 r.